



II^e Championnat International de Conducteurs de Chasse-neige

A l'occasion du XIV^e Congrès International de Viabilité Hivernale de l' Association Mondiale de la Route (AIPCR), qui se tiendra à Andorre La Vieille, aura lieu le 2^{ème} Championnat International de Conducteurs de Chasse-neige dans la continuation de celui organisé à Québec en 2010.

L'organisation de cet événement sera dirigée par le département de la Conservation et de l'Exploitation des routes (COEX) dépendant du Ministère de l'Economie et du Territoire.

Cette compétition amicale entre les conducteurs de camion de déneigement venant du monde entier consiste à évaluer leurs compétences de conduite sur un parcours d'habileté ainsi que leurs connaissances sur la sécurité et la mécanique.

LES CONCURRENTS

Chaque pays participant pourra inscrire un maximum de quatre (4) représentants venant du secteur public ou privé.

Il y aura des épreuves éliminatoires afin de sélectionner un maximum de 10 conducteurs pour le parcours final.

L'EVALUATION

L'évaluation sera composée d'une épreuve de sécurité afin d'évaluer les connaissances mécaniques et d'une épreuve de conduite sur un parcours d'habileté.

Lors des évaluations, le véhicule utilisé sera un UNIMOG U400, camion diesel à transmission automatique avec une traction 4 x 4 d'une puissance d'environ 230CV muni d'une lame frontale inclinable et d'une benne. La fiche technique du véhicule est présentée en annexe 2.

1) INSPECTION MÉCANIQUE

Cette épreuve spécifique servira à évaluer les connaissances des concurrents concernant les normes de sécurité. Chaque conducteur devra vérifier son véhicule et relever les anomalies.



2) ÉPREUVE DE CONDUITE

Cette épreuve permettra d'évaluer l'habileté du conducteur sur un parcours comportant plusieurs difficultés de conduite : virages à droite et à gauche, arrêts, obstacles à éviter. Le parcours de chaque concurrent sera chronométré afin de les départager en cas d'égalité. Si le conducteur doit faire face à une urgence, il pourra demander un temps d'arrêt pour remédier à cette situation.

Une fois le départ annoncé, le conducteur devra adopter une conduite régulière tout au long du parcours et ne devra pas immobiliser son camion en dehors des endroits indiqués, sinon il sera pénalisé. Le conducteur ne pourra pas revenir en sens inverse à la direction prévue pour reprendre une épreuve.

LE PARCOURS

Les deux épreuves seront effectuées sur le circuit de Grandvalira. Situé au col d'Envalira à environ 28 kilomètres de la route générale 2 (CG2), à une hauteur de 2 200 m, ce circuit est utilisé pendant l'hiver, pour les courses automobiles sur la neige.

Les organisateurs du II^e Championnat International de chasse-neige remercient le club Automobile d'Andorre, ACA, pour leur coopération afin de réaliser ces épreuves sur leur circuit.

A titre indicatif, un exemple de parcours est donné en annexe 1 cependant les organisateurs se réservent le droit de modifier ces éléments en cas de besoin.

INFORMATION GÉNÉRAL

Malgré la présence de bénévoles et les personnes affectées à la sécurité, chaque concurrent est responsable de sa propre personne, lorsqu'il est sur ou à proximité du parcours.

Au col d'Envalira en février, les températures sont froides et peuvent atteindre - 30 ° C. Il est de la responsabilité de chaque conducteur d'utiliser des vêtements appropriés lors de la compétition à l'extérieur.

En cas de conditions météorologiques extrêmes pouvant affecter la sécurité des participants, des spectateurs ou des bénévoles, le Bureau d'Andorre 2014 se réserve le droit de reporter ou d'annuler le concours.

Au cours de la compétition, tout comportement jugé dangereux ou inacceptable par les juges ou le comité d'organisation du deuxième Championnat International de chasse-neige entraînera la disqualification du concurrent fautif.

Chaque inscription devra être validée par le premier délégué AIPCR du pays d'où provient le conducteur. C'est également à celui-ci que seront envoyés les codes d'accès pour l'inscription en ligne des conducteurs et l'accès aux règlements officiels. Les conducteurs qui tenteront de s'inscrire directement seront refusés et dirigés vers leur premier délégué.

Le nombre de participants étant limité à 40, avec un maximum de 4 conducteurs pour chaque pays membre, les premiers inscrits auront la priorité si le nombre d'inscriptions dépasse la limite fixée.

L'inscription au Championnat International de chasse-neige donne droit à :

- la participation aux épreuves du Championnat International de chasse-neige
- la visite de l'exposition tout au long de la durée du congrès avec un accès gratuit au café Internet et au petit déjeuner
- la participation à la cérémonie d'ouverture du congrès du mardi 4 février 2014
- la participation au repas des conducteurs ayant participé au Championnat International de chasse-neige le soir du mercredi 5 février 2014
- la participation à la séance de clôture du congrès du vendredi 7 février 2014

Le programme des accompagnants est le même que celui des congressistes et est accessible sur le site Internet officiel du XIVe Congrès Internationale de la viabilité hivernale.

Le programme provisoire du déroulement des activités lors du Championnat International de chasse-neige se trouve à l'annexe 3 du présent document.

ANNEXE 1
EXEMPLE DE PARCOURS

EXEMPLE DE PARCOURS

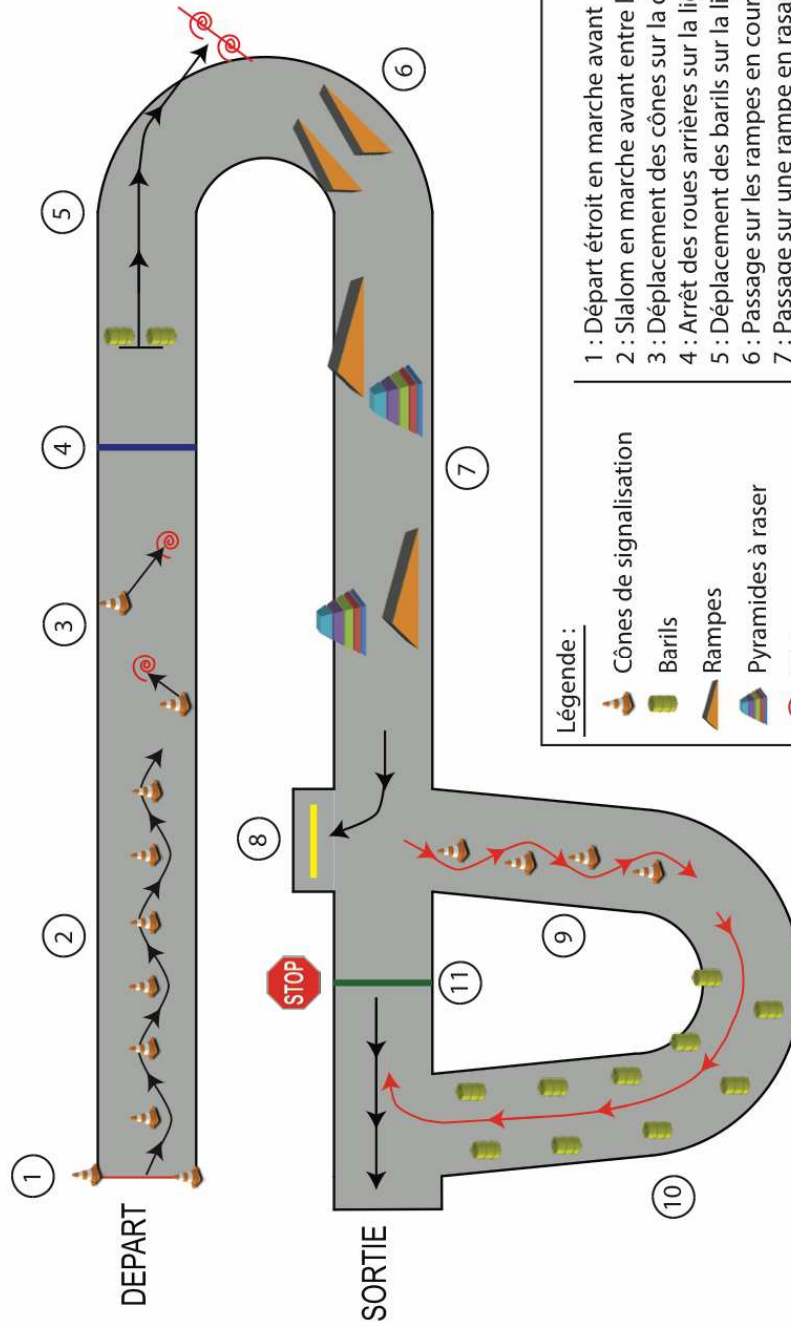

Légende :

- | | |
|---|------------------------|
|  | Cônes de signalisation |
|  | Barils |
|  | Rampes |
|  | Pyramides à raser |
|  | Cibles |
|  | Marche avant |
|  | Marche arrière |

- 1 : Départ étroit en marche avant
- 2 : Slalom en marche avant entre les cônes
- 3 : Déplacement des cônes sur la cible
- 4 : Arrêt des roues arrière sur la ligne
- 5 : Déplacement des barils sur la ligne
- 6 : Passage sur les rampes en courbe
- 7 : Passage sur une rampe en rasant la pyramide
- 8 : Arrêt en posant la lame sur la ligne
- 9 : Slalom en marche arrière entre les cônes
- 10 : Passage entre les barils en marche arrière
- 11 : Arrêt final le plus près de la barrière

ANNEXE 2
FICHE TECHNIQUE

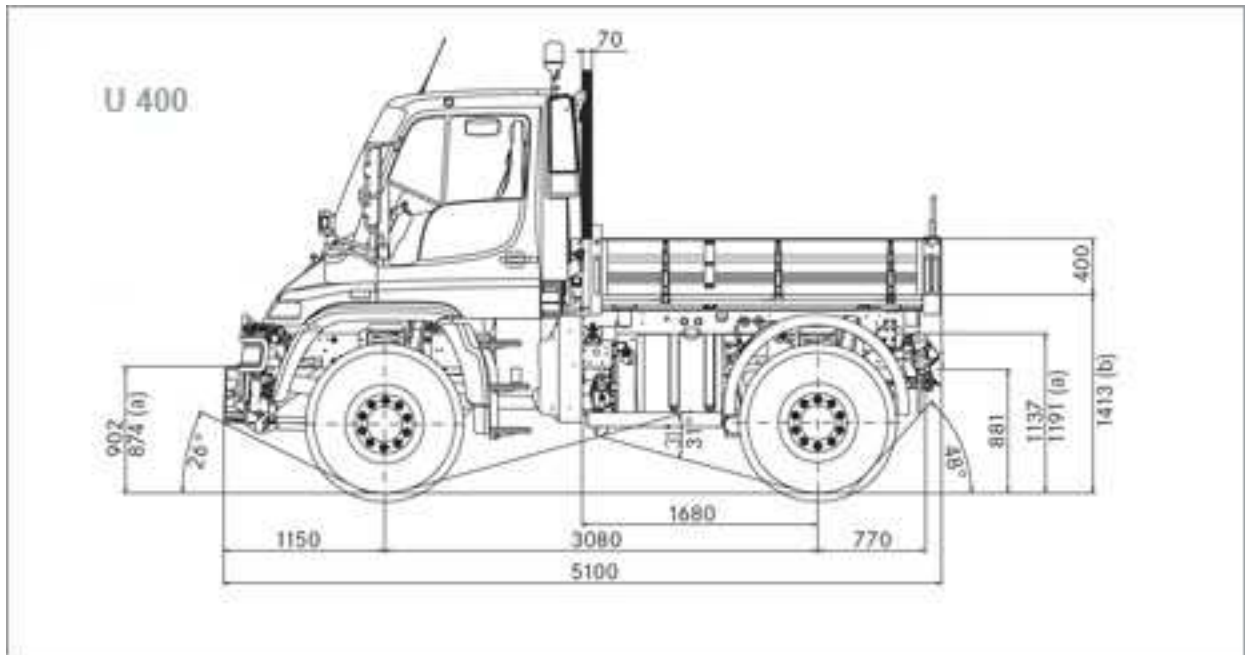

ANNEXE 3
PROGRAMME PROVISOIRE

Programme du II^e Championnat International de Conducteurs de Chasse-neige

Mardi 4 février 2014

12 h 30 : Transfert des conducteurs sur le circuit Grandvalira
13 h : Déjeuner
14 h 30 – 18 h 30 : Epreuves de qualifications

Mercredi 5 février 2014

08 h 30 : Transfert des conducteurs sur le circuit Grandvalira
09 h 30 : Epreuves de qualifications
13 h : Déjeuner
13h 30 : Transfert des congressistes sur le circuit Grandvalira
14 h 30 – 18 h 30 : Démonstration des équipements, finale du II^e Championnat International de Conducteurs de Chasse-neige et remise du trophée de la victoire
21h00 : Dîner