

II Campeonato Internacional de Conductores de Quitanieves

Con motivo del XIV Congreso Internacional de Vialidad Invernal de la Asociación Mundial de la Carretera (AIPCR), que se celebrará en Andorra la Vella, tendrá lugar el segundo Campeonato Internacional de Conductores de máquinas Quitanieves siguiendo la iniciativa del anterior congreso celebrado en Québec en 2010.

La organización de este evento correrá a cargo del Departamento de Conservación y Explotación de carreteras (COEX), que forma parte del Ministerio de Economía y Territorio.

Este concurso amistoso entre los operadores de vehículos quitanieves de todo el mundo, pretende educar al público sobre el trabajo que realizan y evaluar sus habilidades de conducción. Asimismo, también servirá de plataforma para compartir los métodos de trabajo y procedimientos de otros países en materia de vialidad invernal

PARTICIPANTES

Cada país participante podrá inscribir un máximo de cuatro (4) representantes del sector público o privado.

Habrà una serie de pruebas eliminatorias para seleccionar un máximo de 10 conductores que competirán en la final.

EVALUACIÓN

La evaluación consistirá en una prueba mecánica para valorar los conocimientos sobre seguridad y una prueba de habilidad de conducción en un circuito.

En las pruebas el vehículo utilizado será un UNIMOG U400, camión diesel de transmisión automática con tracción 4 x 4 y una potencia de alrededor de 230CV con caja y hoja frontal. Las especificaciones técnicas del vehículo se presentan en el anexo 2.

1) INSPECCIÓN MECÁNICA

Esta prueba específica tiene como objetivo valorar el conocimiento de los competidores de las normas de seguridad. Cada conductor debe revisar su vehículo e identificar las anomalías.

2) PRUEBA DE CONDUCCIÓN

Esta prueba evaluará la capacidad del conductor en un circuito con una serie de dificultades de conducción: giros a la izquierda y a la derecha, paradas, obstáculos a evitar. El recorrido de cada competidor será cronometrado para decidir el ganador en caso de empate. Si el conductor se enfrenta a una situación de emergencia, puede solicitar un tiempo muerto para solucionar la situación.

Una vez hecha la salida, el conductor tendrá un tipo de conducción regular a lo largo del recorrido y no podrá parar su camión fuera de los lugares indicados, de lo contrario será penalizado. Tampoco se permitirá circular en sentido inverso a la dirección prevista para retomar una prueba.

EL RECORRIDO

Ambas pruebas se realizarán en el Circuito Grandvalira, situado en el Puerto de Envalira, a unos 28 kilómetros de Andorra la Vella por la carretera general nº 2 (CG2). Con una altura de 2200 m, este circuito se utiliza durante el invierno para las carreras de coches sobre nieve.

La organización del II Campeonato Internacional de Conductores de máquinas Quitanieves quiere agradecer al Automóvil Club de Andorra, ACA, su inestimable colaboración al permitir la celebración del campeonato en este circuito.

En el anexo 1 se muestra un ejemplo de recorrido. La organización se reserva el derecho a cambiar dicho circuito en función de las necesidades.

INFORMACIÓN GENERAL

A pesar de la presencia de los voluntarios y las personas asignadas a la seguridad, cada participante es responsable de su propia persona cuando está dentro o cerca del circuito donde se realizan las pruebas.

En el puerto de Envalira en febrero, las temperaturas pueden llegar a - 30 ° C. Es responsabilidad de cada conductor el uso de ropa adecuada durante el desarrollo de la competición en el exterior.

En caso de condiciones climáticas extremas que puedan afectar a la seguridad de los participantes, espectadores y voluntarios, la Oficina de Andorra 2014 se reserva el derecho de aplazar o cancelar el concurso.

Durante la competición, cualquier comportamiento considerado peligroso o inaceptable por los jueces o el comité organizador del Segundo Campeonato Internacional de Conductores de máquinas Quitanieves comportará la descalificación del competidor infractor.



Cada inscripción debe ser validada por el primer delegado AIPCR del país de donde procede el conductor. Éste también será la persona a quien se envíen los códigos de acceso para la inscripción vía Internet y para el acceso a los reglamentos oficiales. Los conductores que traten de inscribirse directamente serán rechazados y redirigidos a su primer delegado.

El número de participantes está limitado a 40, con un máximo de 4 conductores por cada país miembro, los primeros inscritos tendrán prioridad si el número de inscripciones supera el límite establecido.

La inscripción en el Campeonato Internacional de Quitanieves da derecho a:

- Participación en el Campeonato Internacional de Máquinas Quitanieves
- La visita a la exposición durante toda la duración del congreso, con acceso gratuito al café Internet y desayuno
- La asistencia a la ceremonia de apertura del Congreso el martes, 4 de febrero 2014
- Participación en la cena de los conductores que participan en el II Campeonato Internacional de Conductores de Quitanieves la noche del miércoles, 5 de febrero 2014
- La asistencia a la sesión de clausura del congreso el viernes, 7 de febrero de 2014

El programa para los acompañantes, como el de los congresistas, está disponible en la página Web oficial del XIV Congreso Internacional de Viabilidad Invernal.

El programa provisional de las actividades del II Campeonato Internacional de Conductores de Quitanieves se encuentra en el anexo 3 de este documento.

ANEXO 1
EJEMPLO DE CIRCUITO PARA LA FINAL

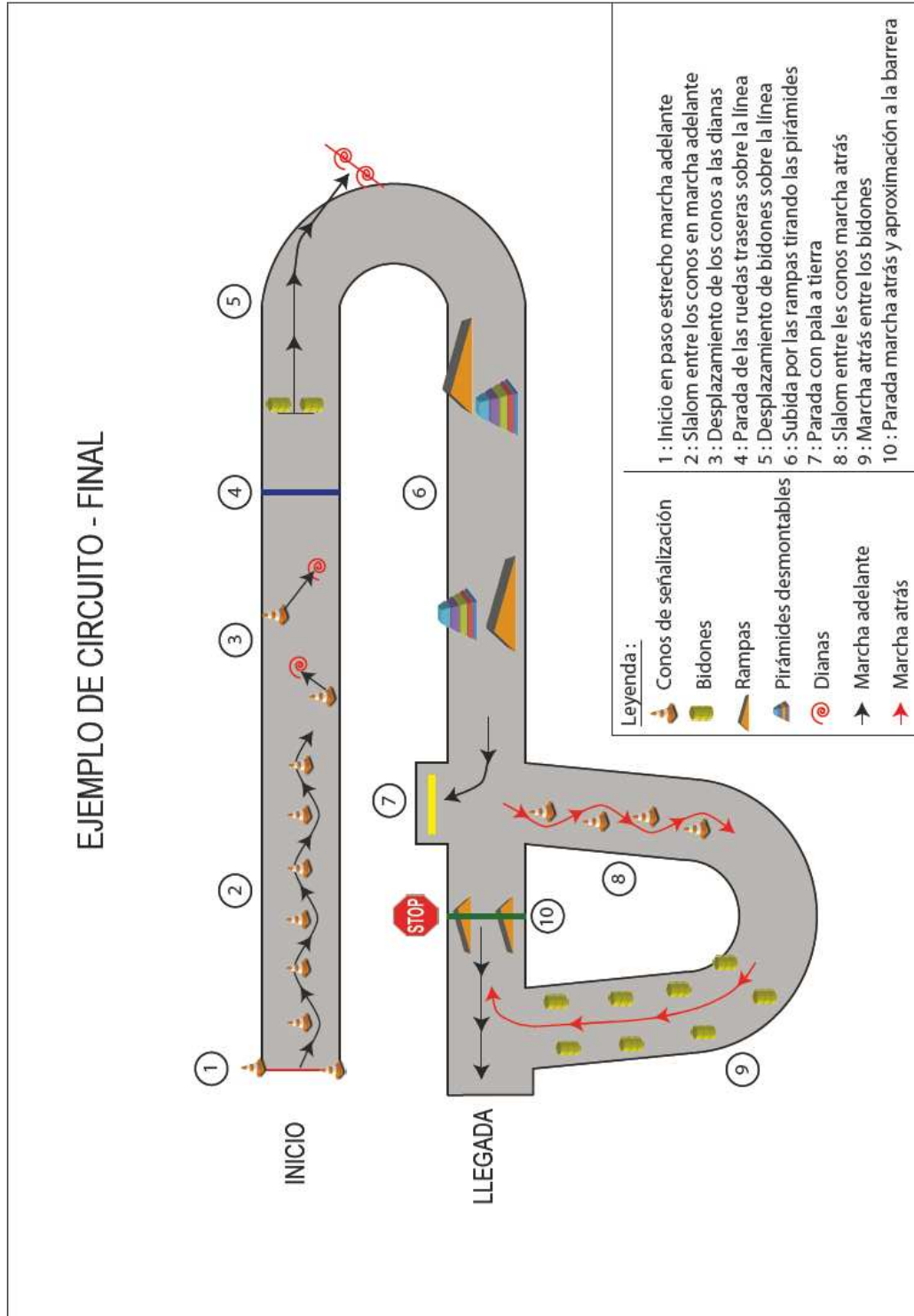

ANEXO 2
FICHA TÉCNICA

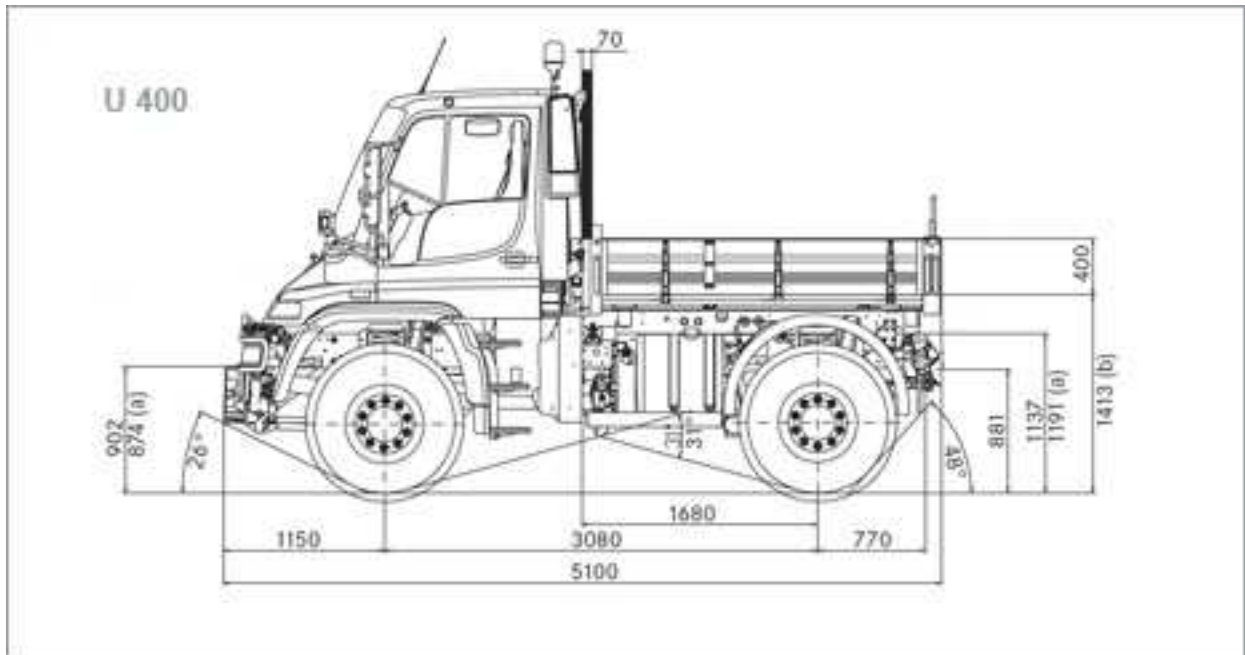

ANEXO 3
PROGRAMA PROVISIONAL

Programa del II Campeonato Internacional de Conductores de Quitanieves

Martes, 4 de febrero 2014

12 h 30 : Traslado de conductores al Circuito Grandvalira

13 h : Almuerzo

14 h 30 a 18 h 30 : Pruebas de clasificación

Miércoles, 5 de febrero 2014

08 h 30 : Traslado de conductores al Circuito Grandvalira

09 h 30 : Pruebas de clasificación

13 h : Almuerzo

13h 30 : Traslado de los congresistas al Circuito Grandvalira

14 h 30 a 18 h 30 : Demostración de equipos y final del Campeonato donde se entregará el trofeo al campeón del II Campeonato Internacional de Quitanieves

21h 00 : Cena